

MODELO: TR1000 MSD

CARGA LATERAL Y SOLDADOR AUTOMÁTICO

DIAMETRO MAX. 1000 mm

Realiza el cambio de bobina de film sin paradas

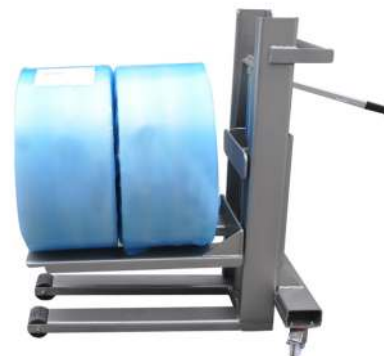
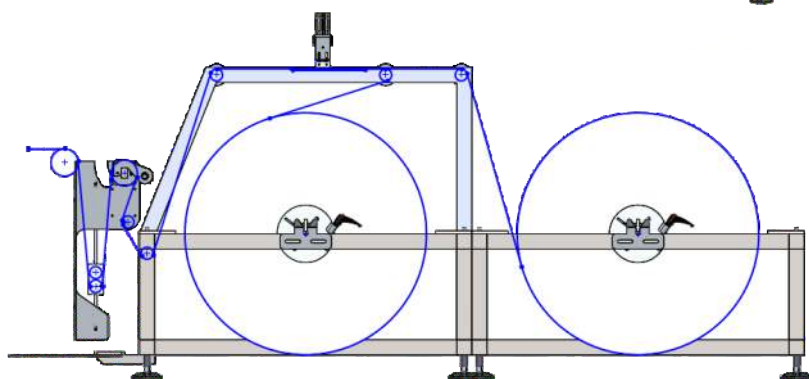
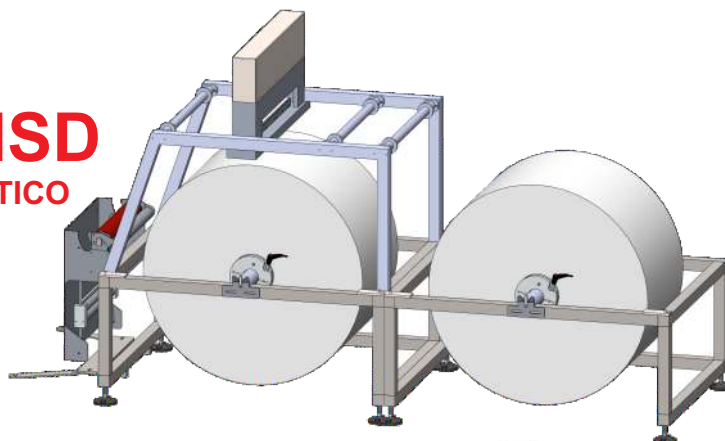

DATOS TÉCNICOS	Jumbo TR1000 MSD
Dimensiones máquina/mm	Estándar: L2600xA1000 mm
Altura regulable	
Peso aproximado	300 Kg

CARACTERÍSTICAS

- Modelo especialmente diseñado para termoformadoras en línea con loncheadoras
- Estructura de acero inoxidable AISI 304
- Diseño higiénico sanitario
- Adaptable a cualquier marca de termoformadora
- Fácil sincronización a termoformadora
- Arrastre de film motorizado
- Tensión de film regulable
- Adaptaciones para mandril de 3 y 6 pulgadas (76mm-150mm)
- Carga de bobina por traspaleta
- Peso máximo soportable aproximado: 1500kg.
- Carga lateral

DOCUMENTOS:

- Certificado CE
- Declaración de conformidad CE
- Manual técnico de mantenimiento
- Manual técnico operador
- Listado de piezas
- Kit de repuesto mínimo

SUMINISTROS GENERALES

RED DE ELECTRICIDAD

Voltaje 220/230 V MONOFASICA
Nº de 2 FASES + tierra
Frecuencia 50/60 Hz.
Potencia 0,5 KW